



Auslauftrichter für stationäre Betonmischer aus RWE PU-90

- Trichtereinlagen im „Kaffeefilter-Prinzip“
- beliebige Größen lieferbar
- auch mit Stahlkorb lieferbar
- extrem verschleißfest
- sehr gute Gleiteigenschaften
- als Einsatz in vorhandenen Trichter
- Maßaufnahme vor Ort
= garantierte Passgenauigkeit
- unempfindlich gegen Trennmittel und Öle etc.

**5 Jahre
Garantie!**



Reinigung nach
1 Woche (ohne
Trichterreinigung)
innerhalb von
2 Minuten mittels
Wasserstrahl.



Wir haben im Einsatz:

Bitte zurückfaxen
an 0511/484450

Beton Auslauftrichter				
Maße* Typ 1	D =	d =	h =	od. sH =
Maße* Typ 2	D =	d =	h =	v =
	od. sH 1 =		od. sH 2 =	
Maße* Typ 3	D1 =	D2 =	h =	od. sH =
	v =			

* Dienen nur zur Angebotserstellung, werden im Auftragsfall von uns kontrolliert.

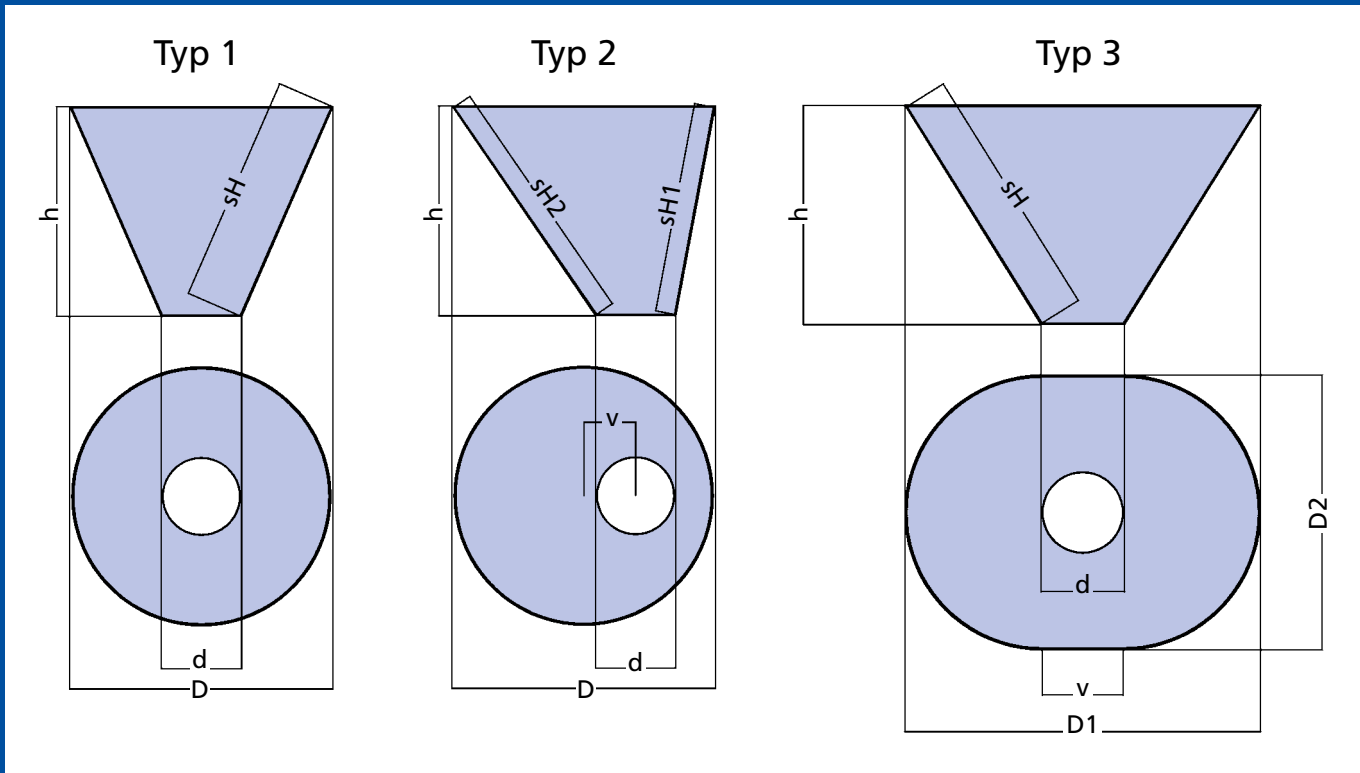

Firmenstempel

